



LENTE UI WAS-, SNIJ- EN PELMACHINE



Werking:

De machine is ontworpen voor het reinigen van bosuien. De volgende types zijn beschikbaar: S en L. Bij type S worden de wortels één keer gesneden met een hogesnelheid mes en het blad één keer met een vlak mes, inclusief wassen. De snijlengte is instelbaar. Na het wassen en snijden komen de uien op de sorteerlijn voor de eindverwerking.

Bij type L wordt eerst een eerste wortelsnede uitgevoerd met een hogesnelheid mes. Daarna worden de uien geschild en gewassen, gevolgd door een tweede wortelsnede met een hogesnelheid mes en een bladsnede met dubbele gladde messen. De snijlengte is bij beide machines instelbaar. Na het wassen, schillen en snijden komen de uien in het sorteergebied waar de eindcontrole plaatsvindt. Bij de L-machine kunnen operators de uien als bundels op de bovenband plaatsen. De bundels worden op twee punten gebonden door bindmachines. Vervolgens worden de uienbundels opnieuw aan de wortel- en bladzijde afgesneden en nogmaals gewassen. Het resultaat is een schoon en netjes afgesneden bundel. De bosuien kunnen door één of twee personen op het invoergedeelte worden geplaatst. Het sorteren kan met drie of meer personen worden uitgevoerd.

Film: <https://www.christiaensagro.com/nl/producten/lente-uien#product-video-17>

Voordelen:

- Mooie schone bundels door te wassen voor het binden
- Arbeidsbesparing
- Variabele instelmogelijkheden

Opties:

Afvalafvoersystemen, Waterrecycling, Draaitafel, Verlenging opleg-sorteergedeelte, Automatisch binden, Logistiek.

Technische gegevens	S-type	L-type
Lengte	+/-4.200 mm	+/-6.300 mm. (afh. van de uitvoering)
Breedte frame	+/-1.200 mm.	+/-1.200 mm.
Hoogte	+/-1.600 mm.	+/-1.600 mm.
Invoer en sorteerhoogte	+/-1.000 mm, instelbaar	+/-1.000 mm, instelbaar
Lengte invoergedeelte	+/-1.000 mm. (afh. van de uitvoering)	+/-1.000 mm. (afh. van de uitvoering)
Lengte sorteergedeelte	+/-3.000 mm. (afh. van de uitvoering)	+/-3.000 mm. (afh. van de uitvoering)
Snijlengte	240 - 480 mm.	240 - 480 mm
Water verbruik	+/- 3.000Ltr/hour. (dep. Model nozzle)	+/- 24.000Ltr/uur
Aandrijving	Hydraulisch	Hydraulisch
Voeding	16A 400V 50Hz 3f+N+pe	16A 400V 50Hz 3f+N+pe
Olie	Biologisch afbreekbaar	Biologisch afbreekbaar
Snelheid banden	max. 13,5 mtr/min , instelbaar	max. 13,5 mtr/min , instelbaar
Frame	RVS304	RVS304
Bind machine	Geen binders	max. 3000 St./uur



Type S

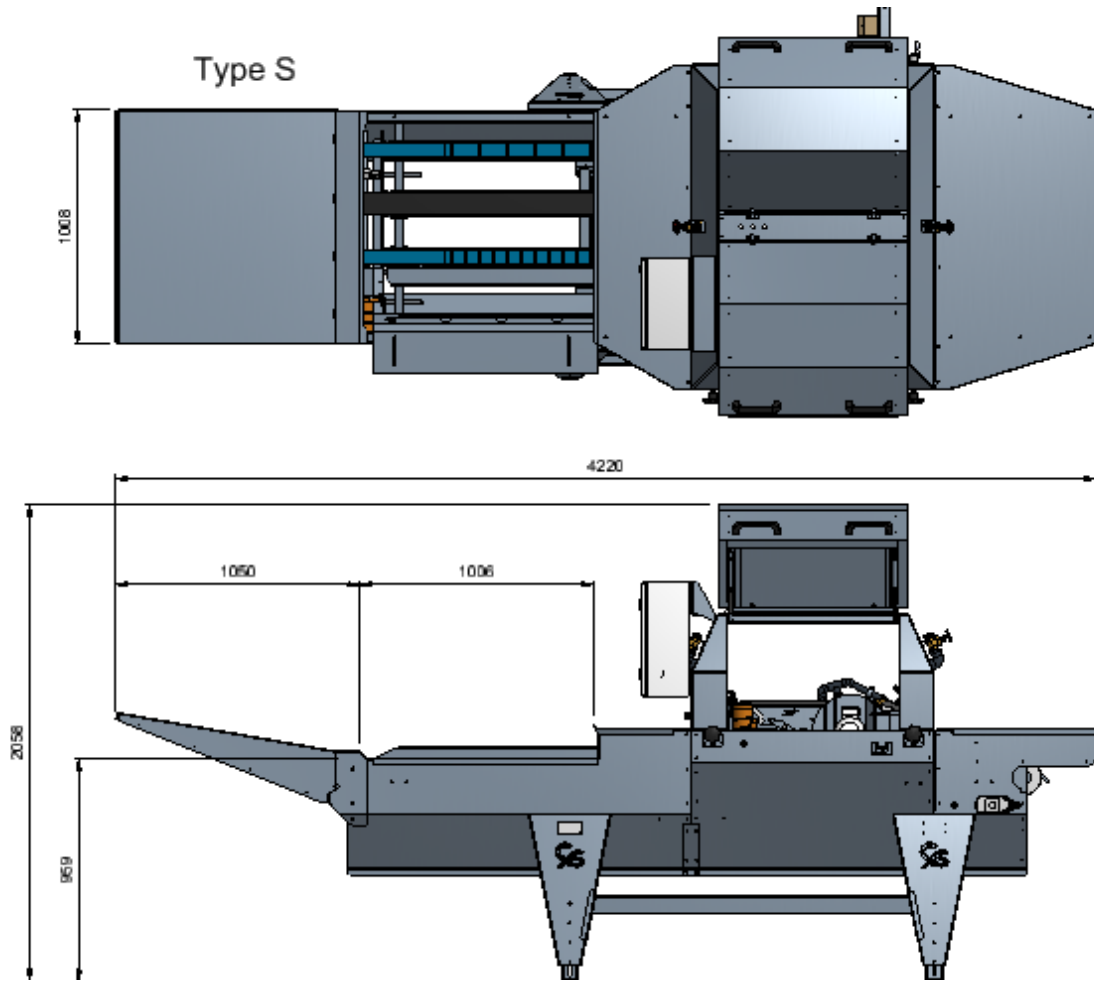

L-type

