



Christiaens

Agro Systems



MACHINE DE LAVAGE POUR POINTES D'ASPERGES ET LEGUMES TYPE 3000-800



Principe de fonctionnement

Cette machine permet de laver différentes sortes de légumes: asperges, carottes, herbes, etc...

Les légumes sont lavés grâce à des rampes munies de buses situées au-dessus et en-dessous du produit.

Avant l'entrée dans la zone de lavage, les produits sont disposés sur un convoyeur inférieur à barrettes, puis un second convoyeur supérieur les maintient durant l'opération de lavage.

La vitesse d'avance des deux convoyeurs est identique.

La vitesse d'avancement est déterminée en fonction du produit et peut être réglable.

Avantages

Economie de main d'œuvre

Excellente qualité de lavage

Simple d'utilisation et facile à entretenir

Options

Afin de réduire la consommation d'eau, il est possible d'installer un système de recyclage.

La cuve possède une capacité de stockage de 500 litres et est équipée d'une pompe d'une puissance de 4KW et de 2 filtres.

Le rinçage final est réalisé avec de l'eau claire.

Afin d'obtenir un lavage de qualité, le réglage de la machine est optimisé en agissant sur la quantité d'eau utilisée et la pression délivrée aux buses de lavage.



Caractéristiques Techniques	3000-800
Longueur partie alimentation	1.000 mm
Longueur partie lavage	600 mm
Longueur partie sortie	1.400 mm
Largeur de la machine	800 mm
Largeur de la chaîne à barrettes	600 mm
Ecartement entre les barrettes (Haut)	19.05 mm (rond 1,4 mm)
Ecartement entre les barrettes (Bas)	6.35 mm (rond 1,25 mm)
Nbre de rampes partie supérieure	4
Nbre de rampes partie inférieure	4
Nbre de buses de lavage par rampe	7
Nbre total de buses de lavage	56
Alimentation	400V 50Hz
Vitesse d'avancement réglable	5-12 m/min
Châssis	Acier Inox304

Christiaens Agro Systems BV, Heldenseweg 15a, 6086PD Neer, Nederland

Tel: +31 475594869, Fax: +31 475594436, Mail: info@christiaensagro.com

www.christiaensagro.com



Christiaens

Agro Systems

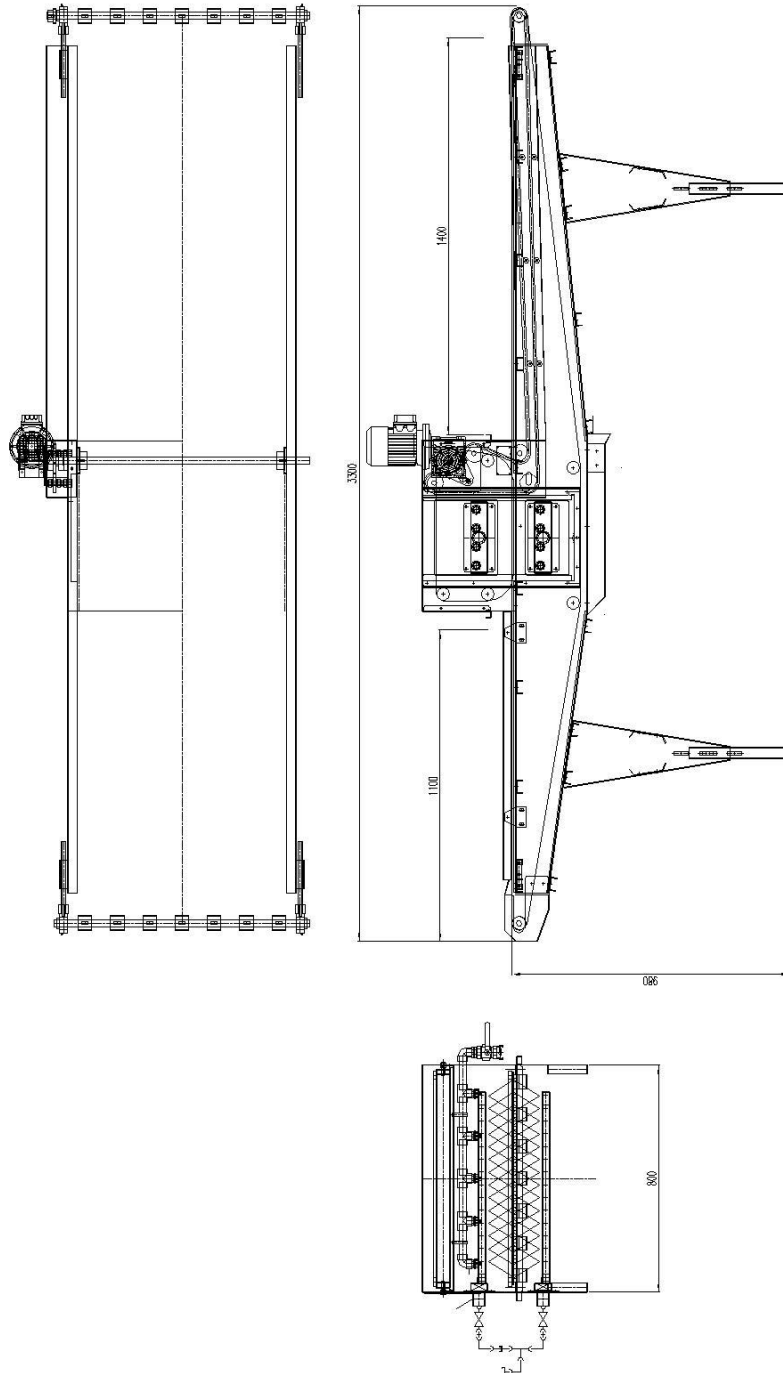

Nos produits sont soumis à une amélioration et un développement continus afin de répondre au mieux aux besoins des utilisateurs.